

PIENOSIEN MAALAUSSKAAPPI

Pienosien maalauskaappi on valmistettu 1,25mm Zn- teräslevyelementeistä SFS 3358 mukaan.

- Poistopuhaltimen rakenne kipinöimätön
- Poistoilman virtausnopeus 0,5 m/s
- Valaisin kammion päällä lasilevyn takana
- Suodattimena voidaan käyttää väriloukkusuodatinta tai paperihaitaria.

Lisävarusteena alaosan ovet sekä työtason pesuallas

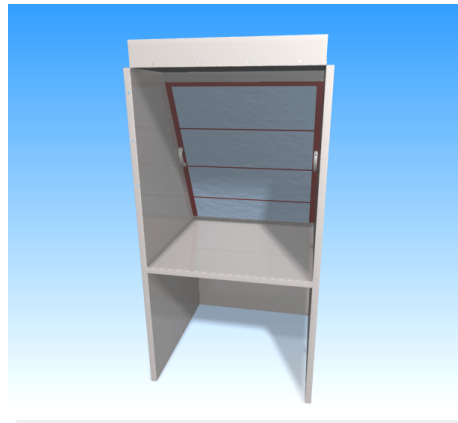
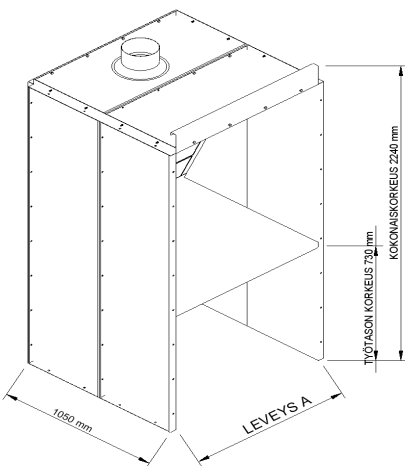

MALLI	Leveys A mm	Poistoilman määrä m³/h	Poistoputken halk. Mm	Valaisin
PK-10	1050	2500	315	2 x 18 W
PK-15	1575	3750	315	2 x 36 W
PK-21	2100	5100	400	2 x 36 W

Toimitamme maalauskammioita myös asiakkaan mittojen mukaan.